

KÄRCHER

**EFFEKTIV.
BEKVÄM.
ENKEL.**

Multifunktionell redskapsbärare
MC 150.

nellemannmachinery.se



HÅRT ARBETE BLIR ENKELT

Kompakt, manövrerbar och kraftfull. Bekvämare än någonsin – den multifunktionella sopsugen MC 150 gör städning i stadskärnan och många andra uppgifter bekvämare för användare tack vare det aktiva hydropneumatiska fjädringssystemet.



KOMPAKT MED HÖG PRESTANDA.

Lätt att manövrera och lämplig för trottoarer: maskinen är idealisk för användning i stadskärnor och samtidigt stor nog för en passagerare.

Kärchers sopmaskiner har testats och utvecklats under tusentals driftstimmar. MC 150 har utmärkt sopförmåga och hög åkkomfort.

Maskinen ligger steget före när det gäller kör- och sopeffektivitet – den kraftfulla motorn på 48 kW imponerar med hög bränsleeffektivitet och låga utsläpp.



Lätt att styra runt hörn
Extremt smal och manövrerbar: midjestyning i kombination med kompakta mått ger optimal rörelsefrihet med 100 % riktningstabilitet – för exakt manövrering i mycket trånga utrymmen.

Högt framkomlighet tack vare fjrhjulsdrift
Den hydrauliska fjrhjulsdriften med antispinn och differentialspärr (tillval) garanterar säkerheten. Maskinen har också en automatisk parkeringsbroms på alla fyra hjulen och ett kraftfullt bromssystem.



BEKVÄM ARBETSPLATS

Kliv in, gör dig bekväm och ge dig av – Kärchers sopsugar erbjuder en hög komfort i nivå med ett personbil tack vare sin generösa och bekväma hytt för upp till två personer.

Ta dig an arbetet med två joysticks
MC 150 styrs med modern teknik. Tryck på en knapp för att välja arbetsläge och en annan för att börja sopa. Funktionerna kan också justeras manuellt – en funktion som normalt endast finns i de större maskinklasserna.

Multifunktionsdisplay i ratten
Håll koll på all viktig data med en blick – den multifunktionella displayen hjälper föraren under allt krävande precisionsarbete som ingår i sopningen. Dess placering i ratten gör att föraren kan koncentrera sig helt på arbetsmiljön.

360°-vy
Framrutan lutar framåt och ger föraren optimal sikt över arbetsmiljön och redskapens ytterkanter.

Den uppvärmda vindrutan, som är standard, garanterar perfekt sikt året runt.

Kraft kan också vara tyst
En högljudd maskin är ett problem i längden – vilket även påverkar fotgängare i maskinens omedelbara närhet. MC 150 är behagligt tyst både inuti och utvändigt, vilket innebär att du kan sopa även under natten och tidigt på morgonen.

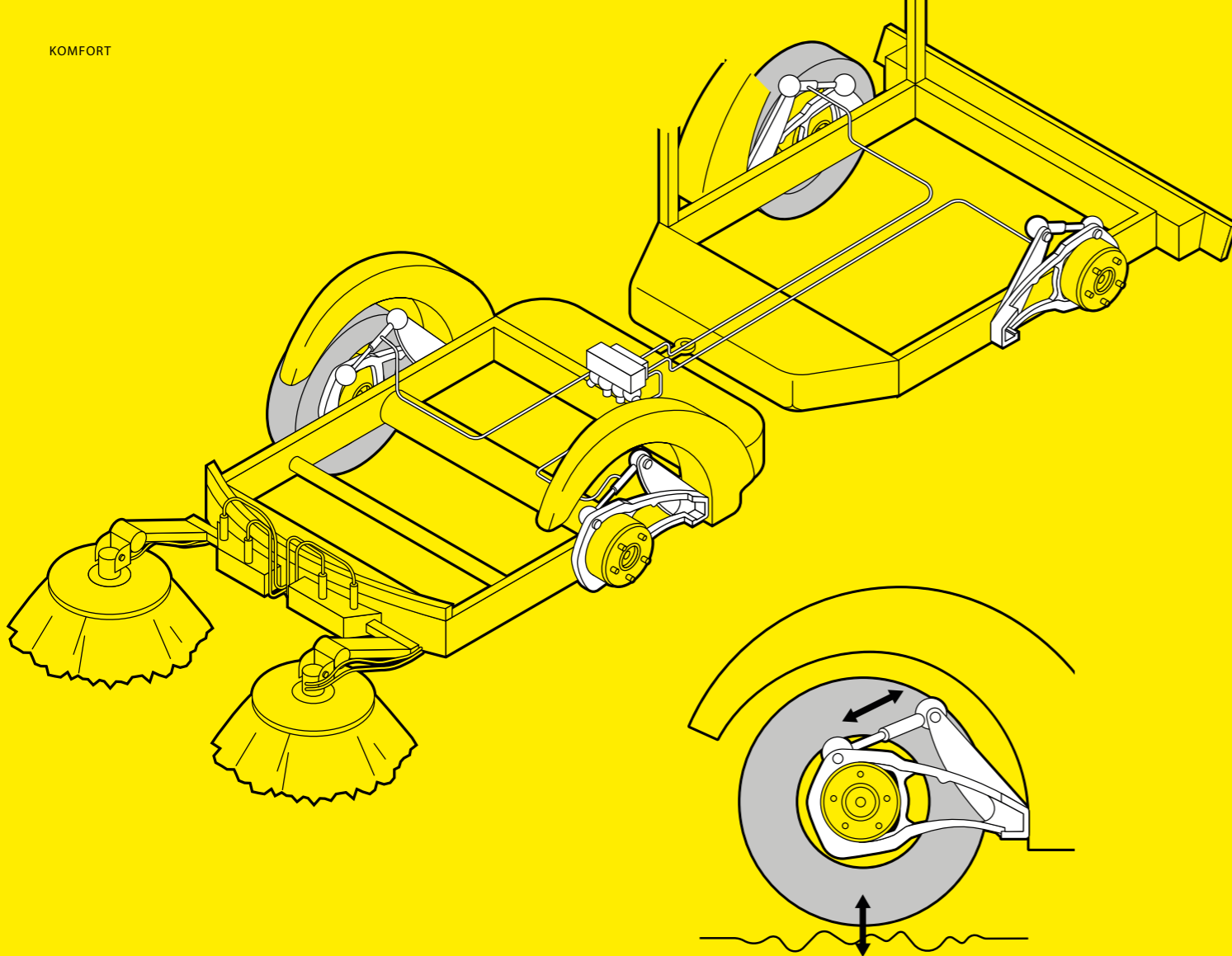

AKTIV FJÄDRING

Tack vare sin aktiva hydropneumatiska fjädring är MC 150 den enda maskinen i sin klass som erbjuder så hög fjädringskomfort – under alla lastförhållanden.

Till skillnad från mekaniska system har den nya aktiva hydropneumatiska fjädringen en viktig fördel – den reagerar aktivt på olika belastningsförhållanden. Det är detta som ger extra komfort för användarna under tuffa arbetsförhållanden.

Detta beror på att maskinen kör och betar sig lika bekvämt på morgonen när den inte är lastad som strax före arbetsdagens slut, till exempel efter att den maximala mängden avfall har samlats in.



Hög stabilitet i alla situationer

Den aktiva fjädringen har många fördelar. Förutom ett lastoberoende beteendet ökar det hydropneumatiska systemet även körstabiliteten vid körning i kurvor och håller maskinen upprätt.

Mer än komfort – en hälsosam arbetsmiljö

Vi har gjort allt för att göra det så bekvämt som möjligt för föraren. Den dynamiska fyrrpunktsfjädringen tillsammans med den nya aktiva hydropneumatiska fjädringen ger hög åkkomfort med minimala vibrationer. Det är också av denna anledning som den oberoende föreningen "Aktion Gesunder Rücken e.V." (AGR) – Kampanjen för friskare ryggar – har tilldelat maskinen sitt godkännande för ergonomi.

Fördelarna för dig i korthet:

- Det aktiva hydropneumatiska fjädringssystemet anpassar sig automatiskt till viktförändringar
- För maximal körkomfort höjs chassit vid höga hastigheter
- Det individuella styrsystemet på varje enskild fjädringscykler ger alltid perfekt balans
- Tilldelats kvalitetsutnämningen "Aktion Gesunder Rücken e.V" "Kampanjen för en hälsosom rygg"

STÄDPROFFS

Utrustad med system för två eller tre borstar garanteras att MC 150 ger optimala resultat vid krävande rengöringsuppgifter. Detta tack vare funktioner som individuell borststyrning, individuell borstavlastning, automatisk grovsmutsslucka och hydraulisk vinkeljustering.

MER ÄN BARA EN SOPSUG

MC 150 kan även användas som en multifunktionell redskapsbärare. Se mer information från sidan 16 och framåt.



MC 150 MED 2-BORST SYSTEM

Det glidande systemet med två borstar har individuell kontroll för oberoende styrning av borstarmarna. Den unika parallelogramstyrningen säkerställer jämnt slitage på borstarna och därmed en längre livslängd.

Höjdpunkter och specifikationer:

- Söpbredd upp till 2 450 mm
- Maximal borsträckvidd
- Vattensprutning minskar dammspridning
- Separat styrd borstavlastning och varvtal
- Vinkeljustering för att justera höger eller vänster sidoborste (tillval)

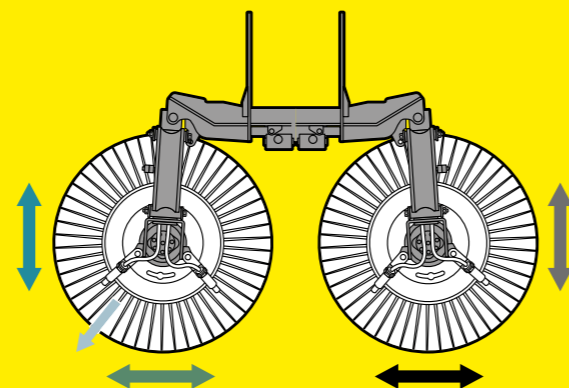

- Individuell borstkontroll
- Borstavlastning vänster(höger)
- Justering av borstvinkel (tillval)



MC 150 MED 3-BORSTSYSTEM

3-borstsystemet möjliggör flexibelt arbete med en söpbredd på upp till 2 660 mm – det betyder till exempel att du kan rengöra hela bredden på en cykelväg i ett svep. Till de särskilda styrkorna hos detta system, som är optimerat för stadskärnor, hör sopning av nischer och arbete på olika nivåer.

Höjdpunkter och specifikationer:

- Söpbredd upp till 2 660 mm
- Möjlighet att arbeta på två nivåer
- Möjlighet att arbeta över stora ytor tack vare sidoförskjutning
- Avståndet mellan borsten och maskinen är alltid detsamma
- Sopriktningen kan ändras från hytten
- Sopytan kan enkelt justeras
- Ogräsbörste.

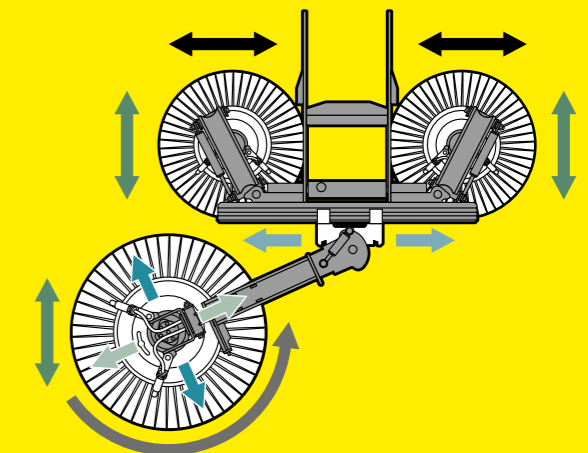

- Justering av arbetsbredd
- Individuell varvtalsreglering
- Borstavlastning
- Justering av borstvinkel
- Vinkel
- Sidoställning

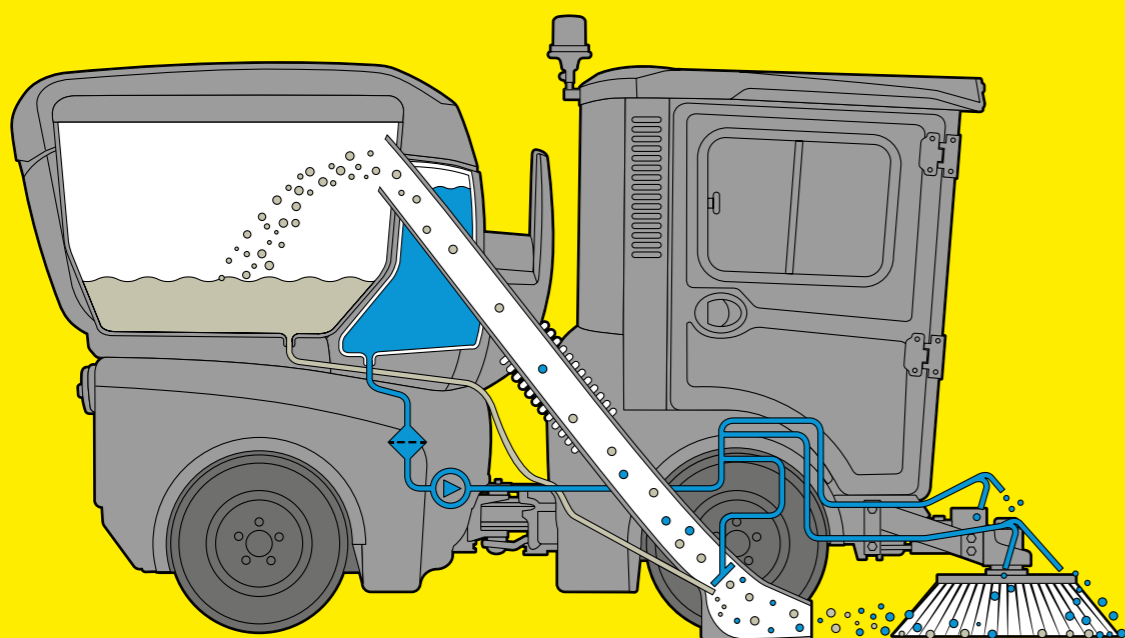

RENGÖR SYSTEMATISKT

Spara pengar och skydda miljön – det effektiva sugsystemet med vattenrecirkulationssystem håller vattenförbrukningen låg.

Liksom alla Kärchers sopmaskiner använder även MC 150 ett kraftfullt sugsystem som standard. Något som Kärcher har utvecklat med hjälp av komplexa CFD-flödessimuleringar.

Med ett vattencirkulationssystem binds dammet ännu mer effektivt, med betydligt lägre vattenförbrukning och längre driftstider. Detta gör arbetet effektivt och miljövänligt.



Spara tid och vatten

Vattencirkulationssystemet minskar behovet av färskvatten avsevärt. Detta innebär längre arbetsintervall, vilket ökar effektiviteten och produktiviteten.

Smart påfyllning och tömning

Den stora avfallsbehållaren (1 500 l) har en vattencirkulationssil. Den lättåtkomliga lösningen förenklar rengöringen. Det är också möjligt att manuellt fylla behållaren med skrymmande smuts. Smutsigt vatten kan tömmas separat.

Kraftfull men tyst dammsugning

Hela sugfläkten är aerodynamiskt optimerad – från sughuvudet till sugslangen ända fram till behållaren. På så sätt uppnås maximal sugkraft, arbetar tyst och sparar bränsle även vid låga motorvarvtal.

Avlägsna enkelt blockeringar

Med en enkel procedur – Kärcher är den enda tillverkaren som erbjuder en avtagbar sugslang. Detta gör att ett blockering, som inte helt kan uteslutas på sopmaskiner, kan avlägsnas snabbt och enkelt.

HANTERAR ALLT VAR SOM HELST

MC 150 är även en redskapsbärare och är därför redo för allt, varje dag året runt. Tre redskapsgränssnitt och kraftfulla hydrauliska funktioner gör det möjligt att använda maskinen var som helst – för tillämpningar som vattning, gräsklippning eller vinterarbete.



EN RIKTIGT ALLROUNDER

Kraftfull prestanda – den robusta frontlyften kan flytta och bära tunga redskap. Detta gör den lämplig för tillämpningar som vintertjänst med snöslunga, snöplog och spridare.

Frontlyftens stora lyftkraft och nyttolast gör maskinen till ett entusiastiskt kraftpaket. Det högpresterande hydraulsystemet överför motorkraften extremt effektivt.

Höjdpunkter som redskapsbärare:

- Effektiv användning året runt
- Flera separata hydraulsystem för styrning av flera redskap
- Redskap med högt effektbehov, såsom slagklippare eller snöslunga, kan användas utan problem
- Fritt val av redskap tack vare standardiserat trepunktsstöd KAT 0 och KAT 1



Hög flexibilitet

Tre redskapsgränssnitt fram, bak och ovanför motorn möjliggör ett brett utbud av tillämpningar, såsom vattning eller tvättning med en stor vattentank.

En robust investering

Den stabila ramen är konstruerad för att bära tunga laster under långa perioder och kan användas utan begränsningar, även under vintertid, tack vare maskinens högkvalitativa korrosionsskydd. Fram- och bakaxellast på max 2 000 kg gör att du kan koppla tunga redskap året runt.

En behållare flera användningsområden, med en volym på 1 500-liter kan behållaren användas för en mängd olika ändamål. Sopning, rengöring av golv med hjälp av en skuraggregat och underhåll av grönområden. Detta sparar tid när ni slipper byte av behållare och förbättrar effektiviteten.

Högt tryck ombord

En Kärcher högtrycksvätt kan integreras som tillval från fabrik så att användarna även kan rengöra parkbänkar, trafikskyltar eller själva maskinen.



UNDERHÅLL OCH RENGÖRING

Under utvecklingen har vi sett till att underhåll och rengöring ska vara så enkelt som möjligt för dig. Detta säkerställer att rengörings- och underhållsuppgifterna är roliga och utförs regelbundet. Resultatet är en längre livslängd för maskinen och bästa resultat på lång sikt.



Snabbt underhåll
utsvingbara motorkåpor gör service extremt enkel. De ger åtkomst till alla underhållsrelevanta komponenter och motorn. Underhållet förenklas genom centrala smörjpunkter, enkel övervakning av hydraulvätska och enkla luftfilterbyten. Detta sparar tid, pengar och besvär.

Enkel rengöring
Den väl genomtänkta designen hos MC 150 möjliggör enkel och snabb rengöring, vilket ger mer tid för viktiga saker. Svårhanterlig smutsansamling i avfallsbehållaren är ett minne blott, medan regelbunden rengöring ökar komponenternas livslängd.

UPPGRADE NU

Välj MC 150 nu och dra nytta av de unika fördelarna med det beprövade maskinkonceptet.

365 DAGAR OM ÅRET

Redskapen på maskinen kan enkelt och snabbt bytas. Detta underlättar arbetet och ökar effektiviteten och produktiviteten.



Tredapåalldubbehövertaom
tillbehör och redskap på
nellemannmachinery.se

Multifunktionell redskapsbärare MC 150

Tekniska höjdpunkter

- Transport och arbetsläge
- Permanent fyrhjulsdraft
- Tvåpersonershytt med uppvärmd vindruta
- Integrerad hydraulisk tippbar ram
- Parkeringsbroms med fjädermekanism på alla fyra hjulen

Motor		4-cylindrig common rail DPF/Kubota
Effekt		48 kW at 2,700 v/min
Max transport	km/h	40
KLätterförmåga	%	30
Svängradie (inner)	mm	1,221
Minimum dimensioner (L x W x H)	mm	3,412 x 1,220 x 1,979 (redskapsbärare utan behållare) 3,774 x 1,220 x 1,979 (sopsystem 2-borstar)
Totalvikt	kg	3,500
Dragkapacitet (bromsad)	kg	3,000
Tjänstevikt	kg	2,050
Behållare	l	1,500
Färskvattentank	l	195
Arbetsbredd	mm	2,450/2,660

Tre redskapsgränssnitt gör att redskapsbäraren kan användas var som helst. Det främre lyftsystemet är kompatibelt med redskap i kategorierna CAT 0, CAT 1 och CAT 1N från en mängd olika tillverkare. En person kan enkelt byta de monterade redskapen, till exempel ett borstsystem, med hjälp av stöbben och parkeringsramar.

Snabbväxlingssystem för enkelt redskapsbyte – det integrerade snabbväxlingssystemet lyfter och sänker redskap hydrauliskt. Inga vevar som måste justeras manuellt en efter en.



TÄNK OM FRAMTIDEN FÖRÄNDRAS IMORGON?



VI ÄR STOLTA ÖVER VÅRA
MEDARBETARE OCH VI
FINNS HÄR FÖR DIG



Kärcher Maintenance - Servicepaket

Varje servicepaket är exakt anpassat efter ett definierat krav. Tjänstebudet inkluderar inspektioner som en del av föreskrivna säkerhetstester, underhåll i tid och full service till fast pris.



Mer information om våra tjänster finns på nellemannmachinery.se

Oavsett hur radikalt dina arbetsuppgifter förändras kan vi hjälpa dig att hålla jämna steg med de utmaningar som ligger framför dig. Du behöver bara kontakta oss.

Ingenting kan stoppa dig.
Med Kärcher Service!



RÄTT MASKIN I RÄTT TID

Kärcher Municipal erbjuder dig en komplett fordonsportfölj med ett brett utbud av modeller. Från den fristående sopmaskinen till den ultramångsidiga redskapsbäraren. Med prestandaklasser för att möta alla krav. Kärcher Municipal erbjuder dig lösningar för varje uppgift.

Upptäck våra maskiner på
nellemannmachinery.se

KÄRCHER

makes a difference

Generalagent

Nellemann Machinery AB

Idrottsvägen 3

596 34 Skänninge

Telefon +46 (0)13-25 36 00

Reservdelar +46 (0) 13-25 36 11

Måndag - Torsdag 07:00 - 17.00, Fredag 07.00 - 16.00

Service +46 (0) 13-25 36 15

Måndag - Torsdag 07.00 - 16.00

Återförsäljaransvarig Kärcher Municipal

Freddie Hallgren

Telefon 013 - 25 36 18

Epost frha@nellemannmachinery.com

Försäljning

Nellemann Machinery AB Västra Götaland/Värmland

Mattias Petersen

Telefon 013 - 25 36 17

Mobil 070 - 307 17 46

Epost matp@nellemannmachinery.com

Nellemann Machinery AB Stockholm/Hudiksvall

Håkan Borg

Mobil 070 - 559 46 16

Epost hbo@nellemannmachinery.com

Nellemann Machinery AB

Östergötland/Småland

Michael Nyberg

Telefon +46 (0) 13 25 36 22

Epost miny@nellemannmachinery.com

Återförsäljare - Service

MaskinGruppen AB Ängelholm

Skåne/Halland

Helsingborgsvägen 35

262 72 Ängelholm

Växel 0431 - 41 56 00

Epost info@maskingruppen.com

MaskinGruppen AB Falkenberg

Skåne/Halland

Rönnhagsvägen 2

31 44 Falkenberg

Växel 0346 - 71 54 00

Epost info@maskingruppen.com

PT'S Motor AB Dalarna/Härjedalen

Peter Tinnerholm

Timmervägen 11

791 62 Falun

Telefon 023 - 288 70

Epost info@ptsmotor.se

GVM AB Uppsala

Verner Andersen

Bolandsgatan 18B

453 23 uppsala

Telefon 018 - 30 43 30

Epost sälj vernderandersen@gvm.se

Epost service- eftermarknad marten.lundgren@gvm.se

Markvårdsmaskiner Syd AB Blekinge/Kalmar/Öland

Andreas Nilsson

Koppargränden 1

374 31 Karlshamn

Mobil 070 - 145 03 04

Epost andreas@mvm Syd.se

Optimal rådgivning, försäljning och service med din Kärcher Municipal-partner:

nellemann machinery

Nellemann Machinery AB

Idrottsvägen 4

596 34 SKÄNNINGE

Telefon: +46 13 25 36 00

E-mail: info.se@nellemannmachinery.com

Web: www.nellemannmachinery.se